

LEITERSYSTEME

LADDER SYSTEMS



EICHMÜLLER

Was genau brauche ich eigentlich?

What exactly do I need?

Nicht nur persönlicher Geschmack spielt bei der Ausstattung einer Leiter eine tragende Rolle, sondern auch die räumlichen Gegebenheiten. Gibt es viel oder weniger Platz? Verfügen wir über miteinander verbundene oder einzelstehende Regale? Möchten wir eine Empore oder ein Hochbett komfortabel erreichen? Möglichkeiten gibt es unendlich viele. Wir helfen und beraten gern.

Not only personal taste plays a decisive role in the design of a ladder, but also the spatial conditions that are involved. Is there a lot or little space? Are the shelves connected or are they separate from each other? Do we need to reach a gallery or bunk-bed comfortably? There are endless possibilities. We're happy to help with advice.

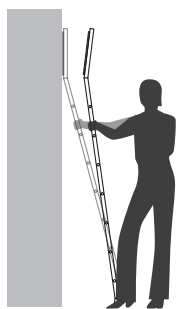

ANSTELLEITER | LEANING LADDER

SICHERER STAND
KEINE MONTAGE NOTWENDIG
FÜR EINZELREGALE OHNE VERBINDUNG
IDEAL AUCH IM LADENBAU

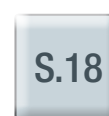

SECURE STANDING POSITION
NO ASSEMBLY NECESSARY
FOR SINGLE SHELVES WITHOUT CONNECTIONS
ALSO IDEAL FOR SHOP CONSTRUCTION



EINHÄNGELEITER | HOOK LADDER

SICHERER STAND
FÜR EINZELREGALE OHNE VERBINDUNG
IDEAL AUCH IM LADENBAU
BESONDERS PLATZSPAREND

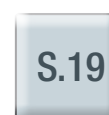

SECURE STANDING POSITION
FOR INDIVIDUAL SHELVES WITHOUT CONNECTIONS
ALSO IDEAL FOR STORE CONSTRUCTION
ESPECIALLY SPACE-SAVING

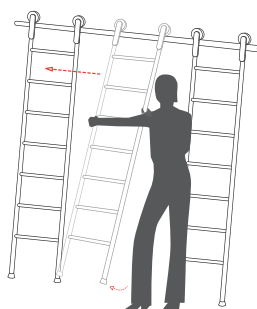

SCHIEBELEITER | SLIDING LADDER

SICHERER STAND
EINFACHES VERSCHIEBEN MÖGLICH
KOMFORTABLE NUTZUNG AN LANGEN REGALEN
BASISMODELL

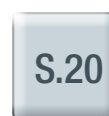

SECURE STANDING POSITION
EASY TO MOVE
COMFORTABLE USE WITH LONGER LADDERS
BASIC MODEL



TELESKOP LEITER | TELESCOPIC LADDER

BESONDERS PLATZSPAREND
 SICHERER STAND
 EINFACHES VERSCHIEBEN MÖGLICH
 KOMFORTABLE NUTZUNG AN LANGEN REGALEN

ESPECIALLY SPACE-SAVING
 SECURE STANDING POSITION
 EASY TO MOVE
 COMFORTABLE USE WITH LONGER SHELVES

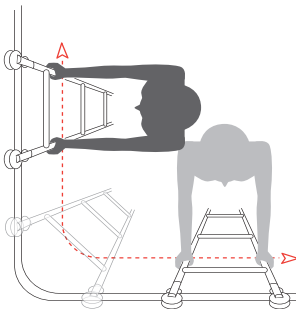

VARIO LEITER | VARIO LADDER

SICHERER STAND
 FÜR GEBOGENE LAUFSCHIENEN AUCH ÜBER ECK
 EINFACHES VERSCHIEBEN AUCH BEI LANGEN REGALEN
 IDEAL IM LADENBAU



SECURE STANDING POSITION
 FOR CURVED RAILS, ALSO OVER CORNERS
 EASY MOVING, ALSO FOR LONG SHELVES
 IDEAL FOR SHOP CONSTRUCTION

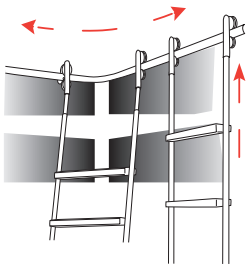

VARIO-TELESKOP LEITER | VARIO TELESCOPIC LADDER

FÜR GROSSE REGALSYSTEME ÜBER ECK
 AUCH FÜR HOHE REGALE
 BESONDERS PLATZSPAREND
 KEIN VERRUTSCHEN DER LEITER



FOR LARGE SHELF SYSTEMS OVER CORNERS
 ALSO FOR TALL SHELVES
 ESPECIALLY SPACE-SAVING
 LADDERS DON'T SLIP

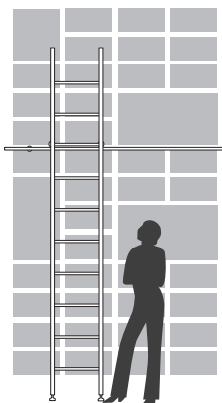

TANGENS LEITER | TANGENS LADDER

FÜR GROSSE UND HOHE REGALE
 HANDLAUF ÜBER DIE LAUFSCHIENE HINAUS
 EINFACHES VERSCHIEBEN MÖGLICH
 SICHERER STAND

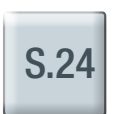

FOR LARGE AND TALL SHELVES
 HANDRAIL ALONG THE RAIL
 EASY TO MOVE
 SECURE STANDING POSITION

1. DAS SYSTEM | THE SYSTEM

Klassik oder Akzent | Klassik or Akzent

Der erste Schritt ist die Entscheidung für das Design des Grundkörpers. Wird eher ein runder oder doch lieber ein eckiger Holm bevorzugt? Gern unterstützen wir Sie bei der Auswahl.

The first step is the decision concerning the design of the basic body. Is a rounded-off or square shaped ladder stringer preferred? We're happy to help with your selection.

2. DER LEITERKOPF | THE LADDER HEAD

Auswahl der Funktion | Function selection

Der Kopf einer Leiter bestimmt die Funktion des neuen Einrichtungs-Stücks. Die Funktion hängt von der Situation ab, in der die Leiter zum Einsatz kommt.

The head of the ladder determines the functionality of this new piece of equipment. The function depends on the situation in which the ladder is being used.

3. DIE STUFEN | THE STEPS

Auswahl des Designs | Design selection

Hier entsteht Ihre individuelle Leiter. Sie bestimmen über Material, Form, Farbe und Veredelung. Bei hohen Leitern empfehlen wir den Einsatz von flachen Stufen aus Holz oder Edelstahl.

Your unique ladder is designed in this stage. You specify the material, shape, colour, and surface texture. In case of high ladders, we recommend the use of flat wooden or stainless steel steps.

4. DER LEITERFUSS | THE LADDER BASE

Auswahl des Leiterfußes | Ladder base selection

Auch der Fuß einer Leiter beeinflusst ihre Funktion. Soll die Leiter durch leichtes Anheben oder durch Rollen hin und her bewegt werden?

The base of the ladder also influences its function. Should the ladder be able to be moved back and forth by lifting or with rollers?

5. ZUBEHÖR | ACCESSORIES

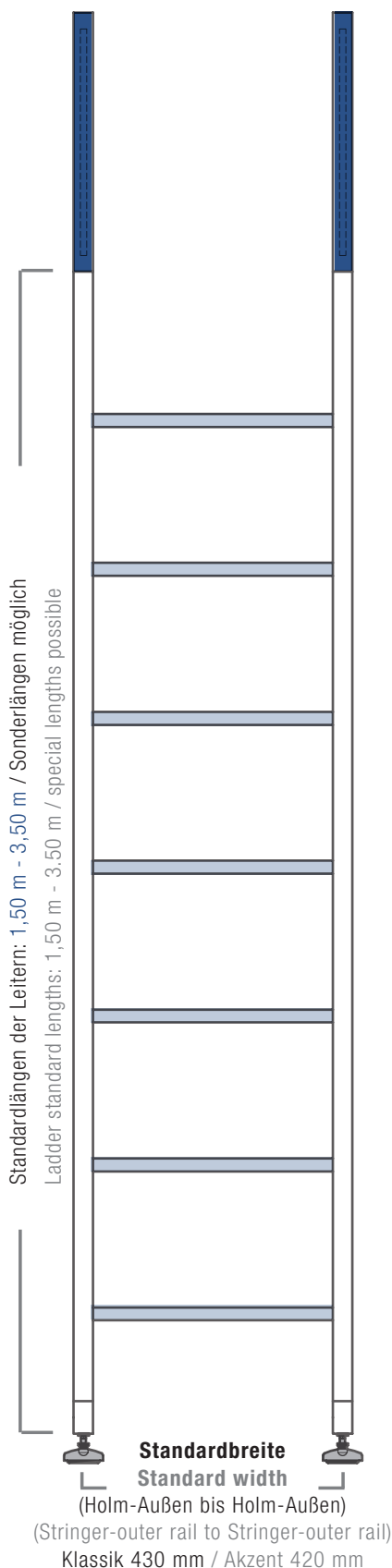

Das Holzprofil & das Design | The rung profile & design



Klassik
Klassik



Akzent
Akzent

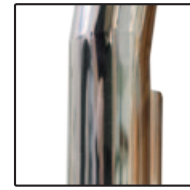

Hochglanzpoliert
Mirror finish



Korn 600 geschliffen
600-grit satin finish

Der Leiterkopf & die Funktion | The ladder head & functionality

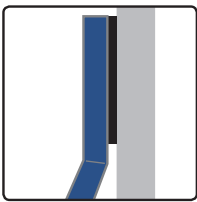

Anstellleiter
Positionable ladder

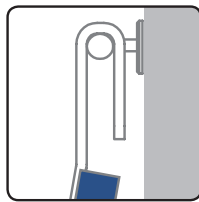

Einhängeleiter
Hook ladder

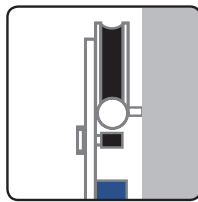

Schiebeleiter
Sliding ladder

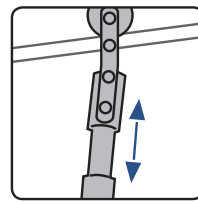

Teleskop Leiter
Telescopic ladder

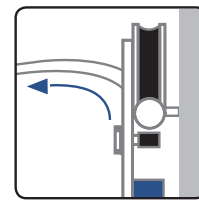

Für gebogene Laufschienen
For curved rails

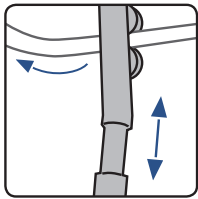

Vario-Teleskop
Leiter
Vario-Teleskop
ladder

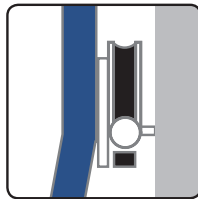

Tangens Leitern
Tangens ladders

Die Sprossen und Stufen | The rungs and steps

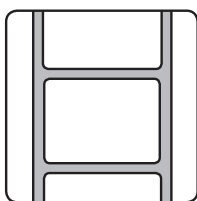

Edelstahl-Sprosse
Stainless steel rung

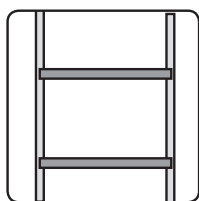

Edelstahl-Stufe
Stainless steel step

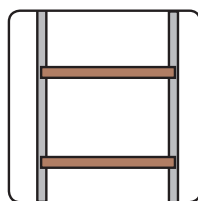

Holz-Stufe
Wooden step

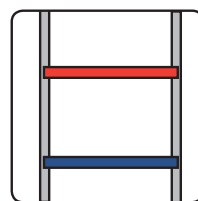

Edelstahlstufe,
lackiert
Stainless steel
step, painted

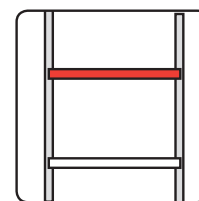

Holz-Stufe, lackiert
Wooden step, painted

Der Fuß | Ladder base

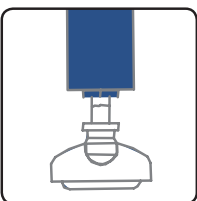

Gelenk-Tellerfuß
Articulating circular
base

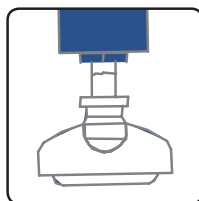

Großer Gelenk-
Tellerfuß
Large articulating
circular base

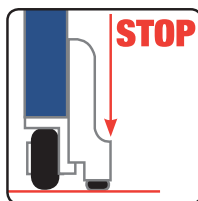

Autostop-Funktion
Auto-stop function



KLASSIK SYSTEM

SYSTEM KLASSIK

EDELSTAHL-RUNDRÖHR | TUBULAR STAINLESS STEEL

Das private oder geschäftliche Interieur Design resultiert aus einer klaren persönlichen Entscheidung für eine gewisse Formensprache. Da wir das verstehen, bieten wir für jede Raumvision die Antwort. Das Grundgerüst einer jeden Leiter ergibt sich aus ihren Holmen.

Ist die Einrichtung klassisch, modern oder skandinavisch mit einem Schuss Landhaus, wirken allzu harte Kanten deplatziert. Hierfür ideal sind unsere KLASSIK Leitern. Ihre Holme bestehen aus Edelstahlrundrohren, die ganz nach Wunsch angepasst werden können. Ob mit Sprossen oder mit Stufen – die Weiterverarbeitung vollendet das Design.

Interior design for private or business environments is the result of clear personal decisions for a certain style of design. We understand this, which is why we offer solutions for the vision you have. The basic frame of a ladder depends on its stringers.

If the furnishings are classical, modern, or Scandinavian with a slightly rustic atmosphere, edges that are too hard will seem out of place. Our KLASSIK ladders are ideal in this case. Its stringers are made of stainless tubular steel that may be customised to match any need. Whether with rungs or steps, the finishing process completes the design.

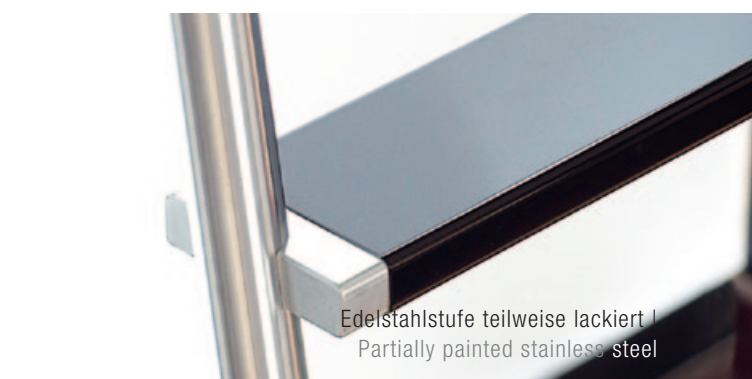
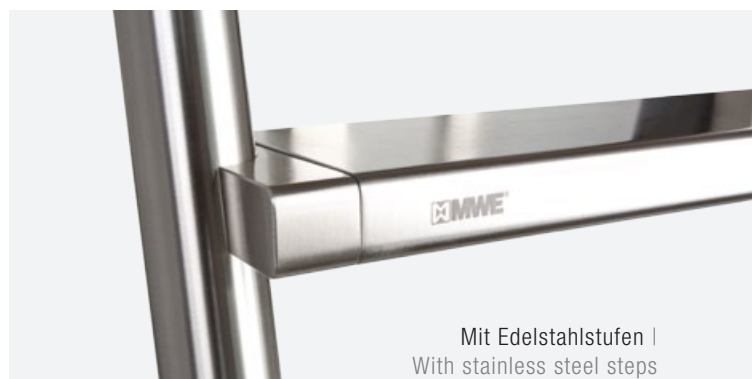
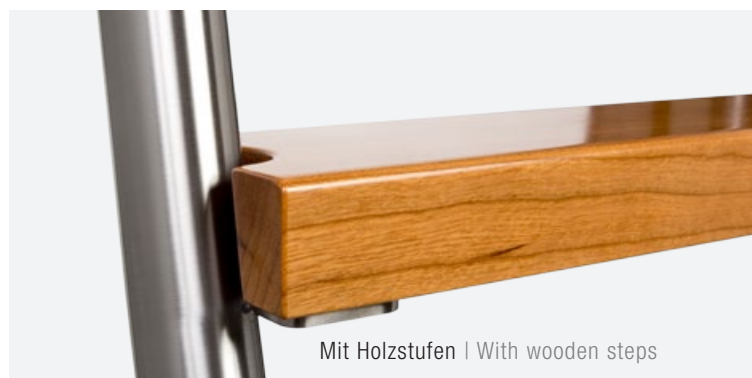
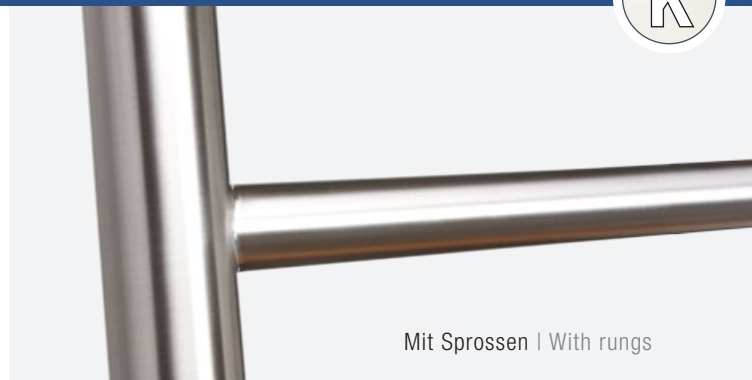

Edelstahl- und Holzstufen können in allen möglichen
RAL-Farbtönen lackiert werden.

Stainless steel and wooden steps are able to be painted in any
RAL colours.



ANSTELLEITER | POSITIONABLE LADDER



So einfach wie flexibel – unsere ANSTELLEITER KLASSIK. Sie benötigt keine Laufschiene und wird einfach an Wand oder Regal gelehnt. Ob im Ladenlokal, Büro oder Wohnzimmer – die Leiter lässt sich unkompliziert und schnell wie gewünscht umplatzieren. Eine Schicht an den oberen Holmenden schützt Möbel und Wände und verhindert gleichzeitig ein Verrutschen. Höhen- und winkelverstellbare Füße gewähren dabei einen sicheren Stand.

It's as easy as it is flexible: our POSITIONABLE LADDER KLASSIK. It does not require a rail and leans easily onto a wall or shelf. Whether it's in a shop, office, or living room; this ladder is able to be moved quickly and easily as required.

A coating on the top ends of the stringers protects furniture and walls and simultaneously prevents slipping. The height and angle-adjustable base ensures a secure standing position.

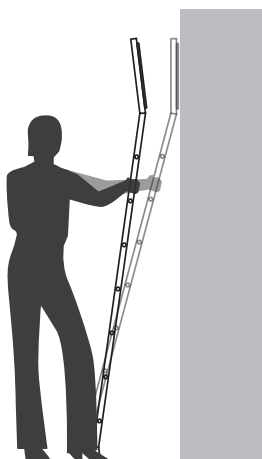

EINHÄNGELEITER | HOOK LADDER

Die EINHÄNGELEITER KLASSIK wurde entwickelt, um ein flexibles und schnelles Umsetzen zu ermöglichen. So kann diese Leiter ohne Probleme an mehreren Regalen eingesetzt oder einfach nach Gebrauch platzsparend flach an das Regal oder die Wand gelehnt werden. Auch für Verkaufsräume ist dieses Modell besonders geeignet, da es schnell und einfach von Auslage zu Auslage umgesetzt werden kann.

The HANGING LADDER KLASSIK was developed to enable flexible and fast implementation. This enables the ladder to be used without any problems at multiple shelves or simply to be placed easily into the shelf flat after use or leaned against the wall. This model is especially useful for sales rooms, since it is able to be easily moved from display area to display area.



Der lange Haken hält die Leiter sicher an der Wand, auch wenn sie lotrecht angestellt ist.

The long hook holds the ladder securely on the wall, even if it is placed vertically.





SCHIEBELEITER

SLIDING LADDER

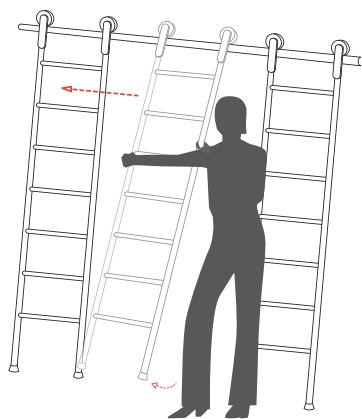

Mit ihrem Rollenkopf lässt sich die SCHIEBELEITER ohne Mühen über eine Laufschiene von einer zur anderen Seite führen. Sie wird dabei leicht angehoben und rollt ruhig und sicher an Wand oder Regal entlang. Je nach Ausstattung wird sie mit beweglichen Leiterfüßen geliefert, die sich dem Anstellwinkel anpassen, oder mit Rollenfüßen inklusive Autostop-Funktion.



The roller head allows the SLIDING LADDER to be moved from one side to another without any trouble via a rail. The ladder is lifted slightly and easily rolled safely along the wall or shelf. Depending on the features, it includes a moving ladder base that adjusts to the leaning angle or with rollers including an auto-stop function.

TELESKOP LEITER

TELESCOPIC LADDER

Dank der innovativen Teleskoptechnik können diese Schiebeleitermodelle nach Gebrauch platzsparend senkrecht an das Regal oder die Wand gestellt werden. Das ist gerade bei beengten räumlichen Verhältnissen oder direkt gegenüberliegenden Regalwänden eine große Hilfe.

Thanks to the innovative telescoping technology, these sliding ladder models may be set up vertically against the shelf or the wall as required to save space. This is very helpful, especially in case of tight spatial conditions or directly across from shelf units.

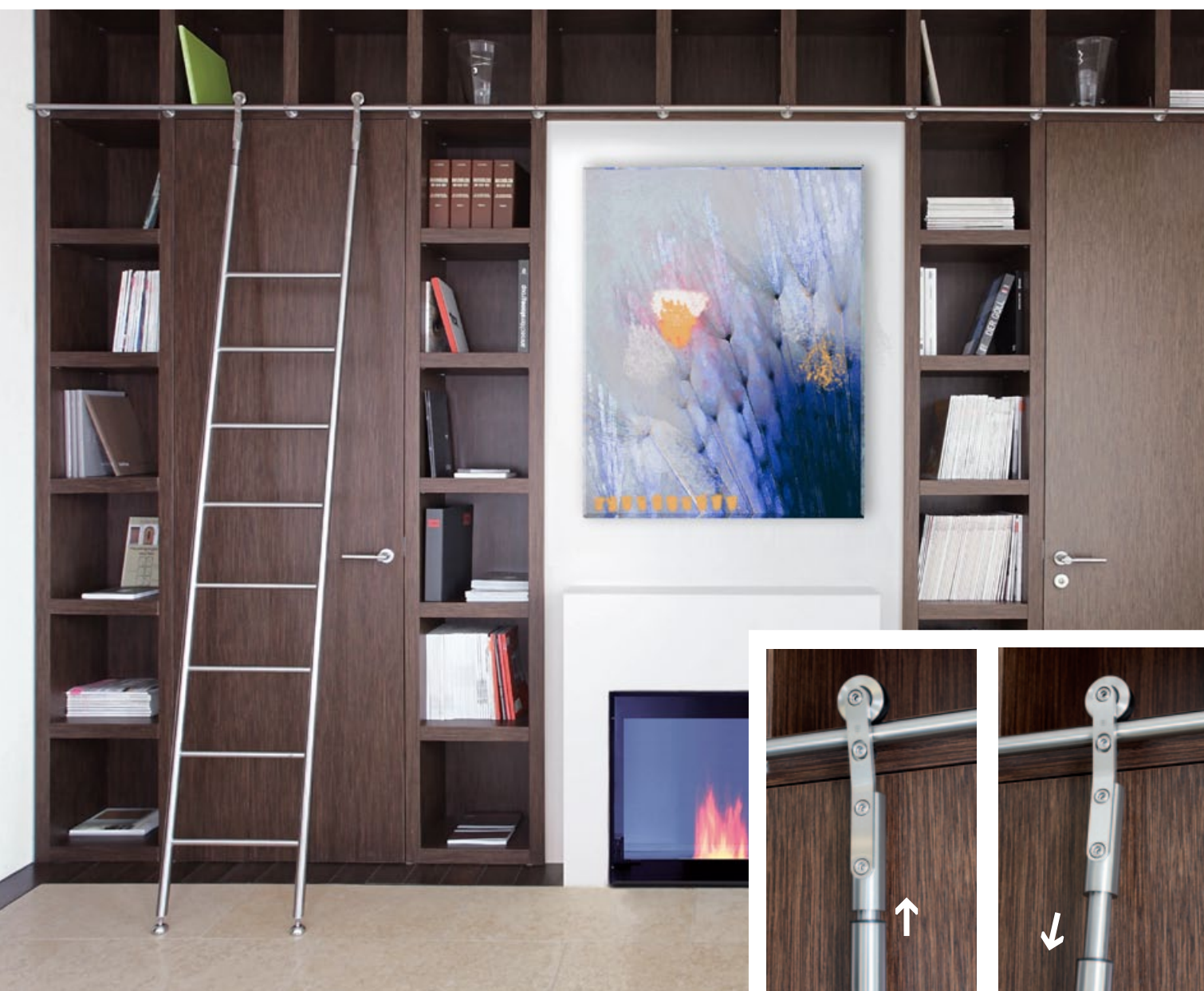
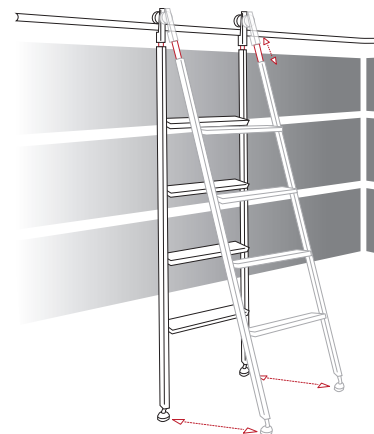

VARIO LEITER

VARIO LADDER

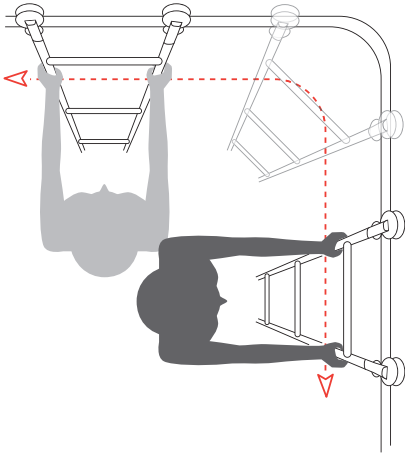

Um die Ecke denken? Mit einer VARIO LEITER ist das kein Problem. Dank der Schwenkkopftechnik und einer zusätzlichen Rolle lässt sich die Leiter über gebogene Laufschiene bequem durch Raumecken führen.

Cutting corners? No problem with the VARIO LADDER. Thanks to the swivelling head technology and additional rollers, the ladder is able to move conveniently along curved rails across corners.



VARIO-TELESKOP LEITER

VARIO-TELESCOPIC LADDER

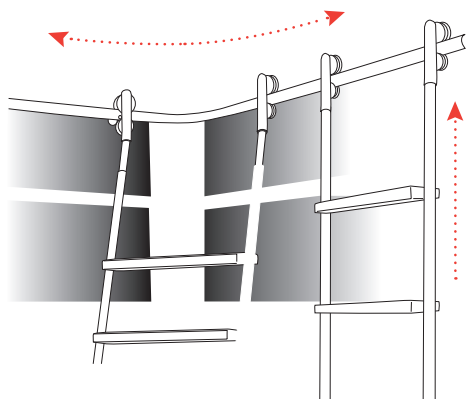

Sie lässt sich um die Ecke schieben und nach Benutzung am Leiterkopf zusammenschieben. Dieses Modell verbindet alle Vorzüge der TELESKOP- und der VARIO LEITER und eignet sich daher hervorragend für Situationen, bei denen besondere Bedürfnisse platzsparend erfüllt werden müssen.

It may be moved around corners and pushed together at the ladder head after use. This model combines all of the benefits of the TELESCOPIC and the VARIO LADDER, which therefore makes it outstanding for situations that require special space-saving conditions.



Bilder zeigen hochglanzpolierte Ausführung
The images feature a high-gloss polished model

TANGENS LEITER | TANGENS LADDER



Hohe Räume haben hohe Ansprüche. Die TANGENS LEITER wird diesen spielend gerecht. Sie geht dank der verlängerten Leiterholme - die nur als Griffe dienen - über die Laufschiene hinaus und ermöglicht somit das Erreichen großer Höhen. Dabei muss nicht auf das Höchstmaß an Komfort und Sicherheit verzichtet werden. Eine spezielle zweite Rolle dient hier als Aushebesicherung.

High ceilings have high standards. For the TANGENS LADDER, this is child's play. Thanks to the extended ladder rails - which only serve as handles - that extend over the tracks, thus allowing to reach greater heights. The maximum level of convenience and safety is also ensured. A special second roller acts as a safety catch.

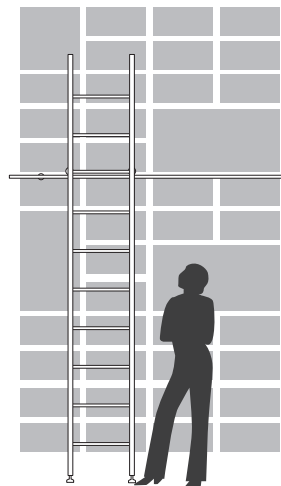





AKZENT SYSTEM

SYSTEM AKZENT

EDELSTAHL-VIERKANTPROFIL | STAINLESS STEEL RECTANGULAR PROFILE

Da wir uns sich dafür verantwortlich zeichnen, die Raumvisionen eines jeden Kunden zu unterstützen und hervorzuheben, haben wir unsere Leitern in zwei Designkategorien eingeteilt. Das Erscheinungsbild einer jeden Leiter ergibt sich aus der Form der Holme. Ihre moderne Einrichtung fällt durch Klarheit und Geradlinigkeit auf. Prägnante und schnörkellose Konturen halten Sie im Wohlfühlmodus ...

Dann verweisen wir auf unsere AKZENT Leitern. Die Holme aus Edelstahl-Vierkantprofil nehmen die Linienführung konsequent auf. Auch die AKZENT Leiter kann über sämtliche Bestandteile individuell den Kundenvorstellungen angepasst werden.

Because we have declared itself responsible for helping support the design vision of every customer, we've divided our ladders into two categories. The appearance of every ladder is the result of the shape of the ladder stringers. Your modern furnishings are defined by clarity and straight lines. Concise, sober contours keep you in your comfort zone...

Allow us to introduce our AKZENT ladders. The stainless rectangular steel stringers maintain these straight lines. All of the components of AKZENT ladders are also able to be customised individually according to customer needs.

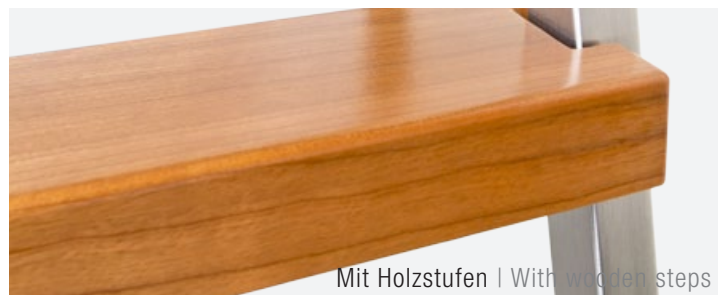

Edelstahl- und Holzstufen können in allen möglichen RAL-Farbtönen lackiert werden.

Stainless steel and wooden steps can be painted in any RAL colours.





Die große Auflagefläche mit Möbelschutz sichert den festen Stand der Leiter.

The large contact area with furniture protection secures the footing of the ladder.



ANSTELLEITER

POSITIONABLE LADDER

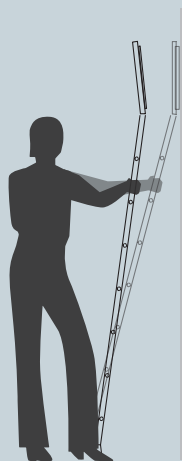

So einfach wie genial – ohne eine Laufschiene lässt sich die ANSTELLEITER AKZENT an jede gewünschte Stelle platzieren.

Der Winkel ermöglicht einen leichten Aufstieg. Höhen- und winkelverstellbare Leiterfüße gepaart mit einem aufwendig verarbeiteten Leiterkopf mit eingelassenen Möbelschutz-Elementen garantieren eine sichere Nutzung ohne Kippen oder Verrutschen.

It's as simple as it is genius: The POSITIONABLE LADDER AKZENT may be placed at any position. The angle enables an easy ascent. A height-adjustable ladder base and a coating on the stringer head guarantee secure use free of tipping and sliding.



EINHÄNGELEITER | HOOK LADDER

Sie will nicht stören und macht sich nach Gebrauch gerne klein. Die EINHÄNGELEITER AKZENT besitzt am Kopf offene Haken, welche es ihr ermöglichen nach oben geschoben oder ganz ausgehängt zu werden. Um Platz zu sparen, wird die Leiter lotrecht an das Regal oder die Wand gestellt und macht den Weg frei für den Durchgangsverkehr.

It remains understated and can be put away after use. She does not like to disturb and loves to make herself small after use. The HOOK LADDER AKZENT, has open hooks on its head, which allows you to comfortably push the ladder upright or to easily unhook here. In order to save space, the ladder is placed vertically against the shelf or wall to make space for other traffic.



SCHIEBELEITER | SLIDING LADDER

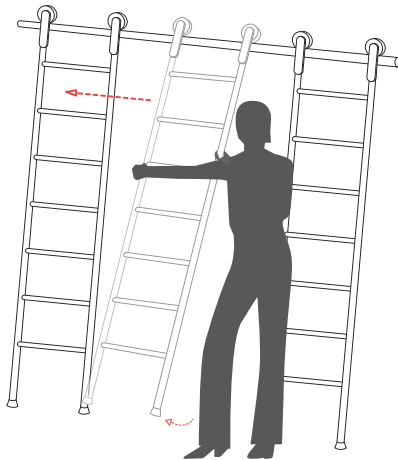

Die SCHIEBELEITER AKZENT mit dem klassischen Rollenkopf lässt sich leicht anheben und ganz unkompliziert von der einen auf die andere Seite schieben. Sicher und elegant wird die Leiter immer dorthin bewegt, wo man sie gerade benötigt. Mit dem optionalen Rollenfuß kann die Leiter ohne vorheriges Anheben bewegt werden.

The SLIDING LADDER AKZENT, which features a classic rolling head, is easy to lift and moves from one side to the other without any problems. The ladder is always able to move safely and elegantly to wherever it is needed. The optional roller base enables the ladder to be moved without prior lifting.





Ausstattung mit Reling
Equipped with railing

TELESKOP LEITER | TELESCOPIC LADDER

Dank der im Leiterkopf eingebauten Teleskop-Technik steht die TELESKOP LEITER bei Gebrauch im sicheren Winkel zum Regal. Wird sie nicht benötigt, kann man sie lotrecht an das Schrankelement oder an die Wand stellen, so dass sie auch bei beengten räumlichen Verhältnissen nie zum Hindernis wird. In den Holmenden befinden sich bewegliche GummifüÙe, die sich jedem Winkel sicher anpassen.

Thanks to the telescoping technology built into the ladder head, the TELESCOPIC LADDER is placed at a safe angle against the wall during use. When it is not required, it may be stored vertically at the cabinet or at the wall to that is never becomes an obstacle in case of tight spatial conditions. The ends of the ladder stringers feature movable rubber feet that safely adjust to any.

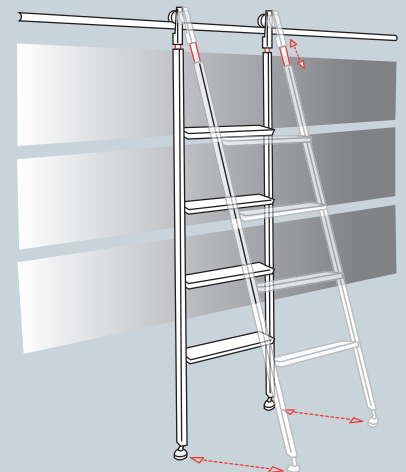

VARIO LEITER

VARIO LADDER

Die VARIO LEITER AKZENT verbindet gekonnt über Eck liegende Regal- oder Schranksysteme. Dank der Schwenkkopftechnik lässt sich die Leiter über gebogene Laufschienen bequem durch Raumecken führen.

The VARIO LADDER AKZENT skilfully combines shelves and cabinet systems across corners. Thanks to the swivelling head technology, the ladder is able to be moved conveniently around the corners of rooms via curved rails.

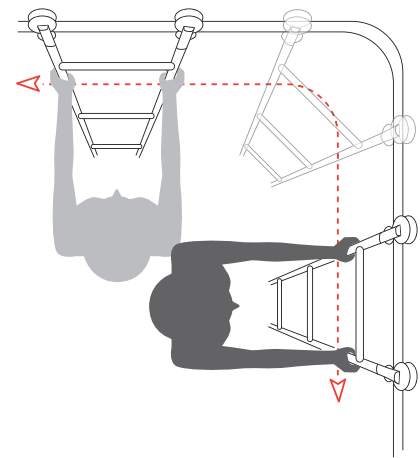

VARIO-TELESKOP LEITER

VARIO-TELESCOPIC LADDER

Auch geeignet für komplexe und hohe Regalsysteme: die VARIO-TELESKOP LEITER. Sie läuft ruhig über gebogene Laufschienen um die Ecke und kann durch die Teleskop-Technik zusammengeschoben und lotrecht abgestellt werden. Das ist optimale Raumnutzung.

It's also suitable for complex and high shelf systems: The VARIO-TELESCOPIC LADDER. It runs gracefully around corners via curved rails and is also able to be collapsed via the telescoping technology and stored vertically. This maximises space utilisation.

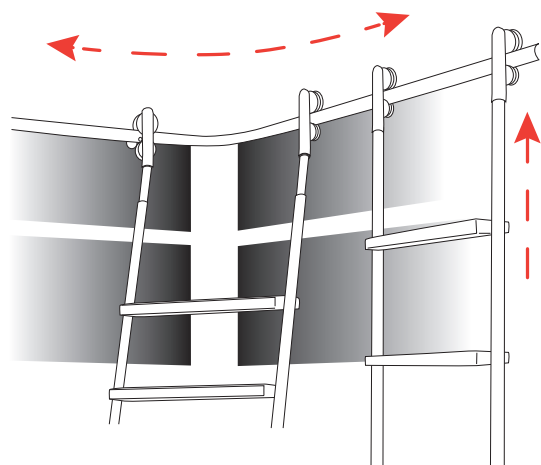

TANGENS LEITER | TANGENS LADDER



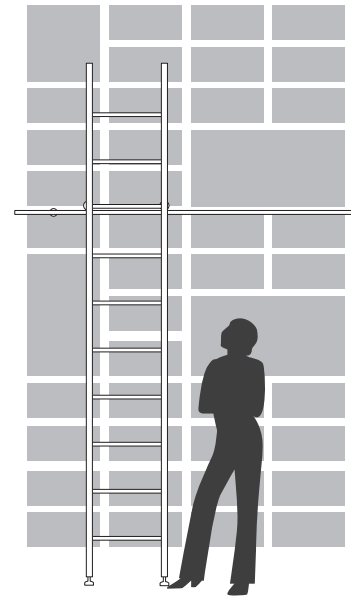

Wer hoch hinaus will, braucht eine TANGENS - LEITER. Von der typischen Sonderkonstruktionsleiter entwickelte sie sich zum festen Bestandteil unseres Sortiments. Über die Laufschiene hinaus verlängerte Holme, die nur als Griffe dienen und eine spezielle Aushebesicherung machen das Überwinden großer Höhen sicher und komfortabel.

To reach even further, you'll need the TANGENS LADDER. This developed from a typical special construction ladder to become a permanent feature of our product palette. Extended bars that only serve as handles and a special safety lift-out mechanism, makes overcoming great heights safe and comfortably.

FÜR INDIVIDUELLE AUFSTEIGER: DIE HOLZLEITER

FOR UPWARDLY MOBILE INDIVIDUALS: WOODEN LADDERS



Auch vorgefertigte Leitern aus Holz statten wir mit unseren Leiterköpfen aus. Durch eine Nutfräsung in der Holzleiter können sowohl das Rollwagenschwert als auch der Leiterhaken bündig eingelassen werden. Ein direktes Verschrauben auf der Oberfläche der Leiter ist ebenfalls möglich.

Even pre-finished wooden ladders receive our ladder heads. A milled groove in the wooden ladder enables the trolley support and the ladder hook to be inserted flush in the body. Screw fasteners directly on the surface of the ladder are also possible.

LEITERKOPF | LADDER HEAD

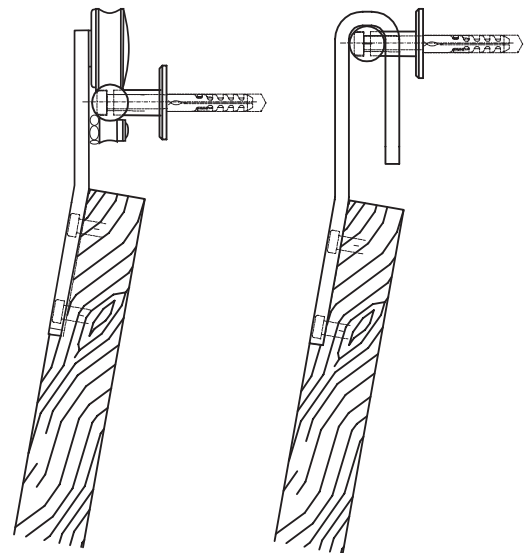

Rollwagen für Holzleiter Einhängelasche für Holzleiter
Trolley for wooden ladders Hook bracket for wooden ladders



LEITERFÜSSE & RELING | LADDER BASE & SAFETY RAILS

Egal wie sich die persönliche Leiter zusammensetzt, am Ende muss sie sicher stehen und sich dabei flexibel den räumlichen Umständen anpassen. Hierfür bieten wir einen Tellerfuß mit Gelenk in zwei Größen sowie einen Rollenfuß, der sich bei Betreten der Leiter senkt und ein Weiterrollen verhindert.

No matter how your personalised ladder is composed, it ultimately needs to stand securely and adjust flexibly to match spatial requirements. For this purpose, we offer an articulating circular base in two sizes as well as a roller base that sinks when the ladder is accessed to prevent the ladder from rolling.

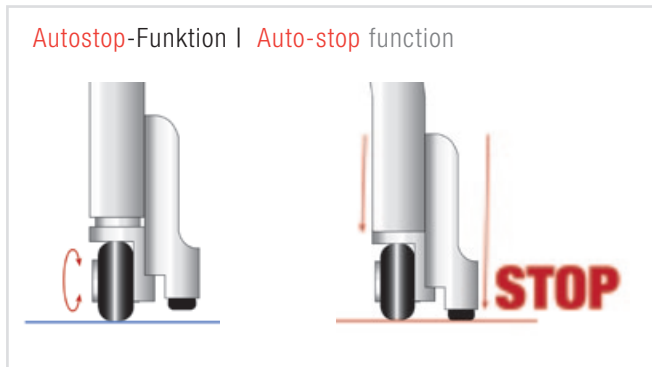

GELENKFUSS | ARTICULATING BASE



Gelenk-Tellerfuß, klein
Articulating circular
base, small

Gelenk-Tellerfuß, groß
Articulating circular
base, large

ROLLENFUSS | ROLLER BASE



Rollenfuß/Klassik
Roller base/Klassik

Rollenfuß/Akzent
Roller base/Akzent

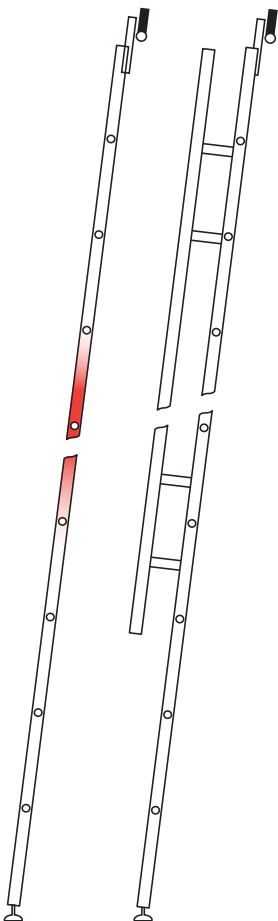

EDELSTAHL-RELING KLASSIK & AKZENT
STAINLESS STEEL SAFETY RAILS KLASSIK & AKZENT



Passend zum Modell fertigen wir entsprechende Handläufe. Egal ob mit Rund- oder Vierkantprofil, sie erweitern Ihre Leiter nicht nur um eine zusätzliche Aufstiegshilfe, sondern vor allem um eine wirkungsvolle Stabilisierung bei großen Höhen.

Ab einer Höhe von 3000 mm installieren wir standardmäßig eine Reling.

We produce corresponding handrails that match its models. No matter whether rounded-off or rectangular profiles, your ladder isn't just extended with additional climbing equipment, but especially with effective stabilisation at increased heights.

At 3,000 mm and higher, we install safety rails automatically.

EICHMÜLLER ORGANISATION GMBH

Postfach 1620 · 74006 Heilbronn · Tel. 0 71 31 / 17 60 91 · Fax 0 71 31 / 16 48 28
info@eichmueller.com · www.eichmueller.com



EICHMÜLLER